



RoHS



Scheda tecnica

Profondità	450 mm
Altezza	675 mm
Larghezza	682 mm
Profondità interna	410 mm
Altezza interna	417 mm
Larghezza interna	622 mm
Rumorosità	51 dB(A)
KW/24h	2 Kw
Capacità	100 L
Consumo	160 W
Peso Netto	39.1 Kg
Range di Temperatura	+1° ~ +12°C

Caratteristiche

- Espositore refrigerato da banco 120 Lt. BIANCO
- Vetro curvo con cornice bianca e basamento in acciaio inox
- Refrigerazione Ventilata
- Sbrinamento automatico a fermata compressore
- Controllo con display digitale
- Luce interna LED
- Doppio vetro anti-condensazione
- Sportelli posteriori scorrevoli
- Ripiani regolabili cromati (N.2 Pcs)
- N.4 supporti fissi assemblati sotto il basamento

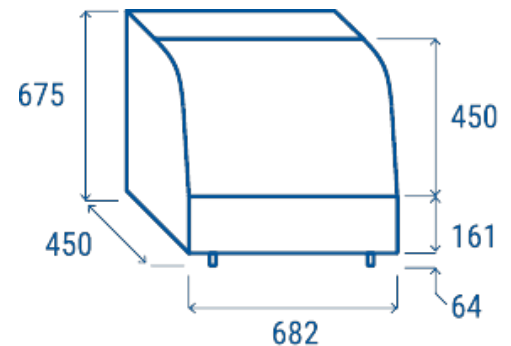

Vetri laterali e frontale curvi



Basamento in acciaio inox con controllore digitale



Luce LED interna



Porte scorrevoli posteriori