



RoHS

## Scheda tecnica



Profondità	570 mm
Altezza	685 mm
Larghezza	695 mm
Profondità interna	485 mm
Altezza interna	410 mm
Larghezza interna	665 mm
Rumorosità	52 dB(A)
KW/24h	2.9 Kw
Capacità	120 L
Consumo	230 W
Peso Netto	64 Kg
Range di Temperatura	+1° ~ +12°C

## Caratteristiche

- Espositore refrigerato da banco 120 Lt.
- Vetro curvo con cornice nero e basamento in acciaio inox
- Refrigerazione Ventilata
- Sbrinamento automatico a fermata compressore
- Controllo con display digitale
- Luce interna LED
- Doppio vetro anti-condensazione
- Sportelli posteriori scorrevoli
- Ripiani regolabili cromati (N.2 Pcs)
- N.4 supporti fissi assemblati sotto il basamento

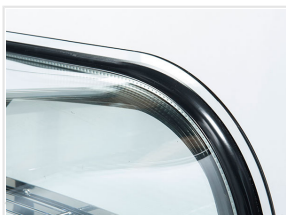
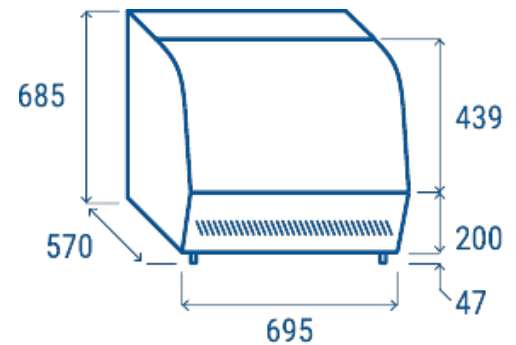

Vetri laterali e frontale curvi



Basamento in acciaio inox con controllore digitale



Luce LED interna



Porte scorrevoli posteriori