



RoHS



## Scheda tecnica

Profondità	582 mm
Altezza	685 mm
Larghezza	870 mm
Profondità interna	505 mm
Altezza interna	430 mm
Larghezza interna	840 mm
Rumorosità	13 dB(A)
KW/24h	N/A Kw
Capacità	0
Consumo	1500 W
Peso Netto	56 Kg
Range di Temperatura	+30° ~ +90°C

## Caratteristiche

- Espositore riscaldato da banco 160 Lt.
- Vetro curvo e basamento in acciaio inox
- Vetro temperato con cornice trasparente
- Termostato meccanico
- Termometro analogico
- Luce interna LED
- Sportelli posteriori scorrevoli
- Ripiani regolabili cromati (N.3 Pcs)
- N.4 supporti fissi assemblati sotto il basamento

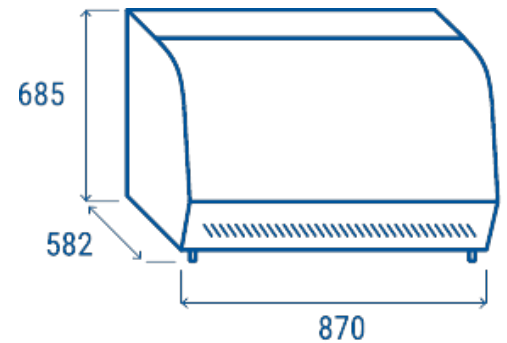

Basamento in acciaio inox



Doppio vetro anti-dispersione



Luce LED interna